ENTRETIEN ET DÉPANNAGE

Ce chapitre décrit comment effectuer les opérations suivantes :

- nettoyage de l'objectif,
- remplacement de l'ampoule de projection,
- remplacement des piles de la télécommande,
- utilisation du système antivolt,
- dépannage.

Nettoyage de l'objectif

L'objectif se nettoie de la manière suivante :

- 1 Appliquer un produit nettoyant non abrasif pour lentilles optiques sur un chiffon de nettoyage doux et sec.
 - Veiller à ne pas utiliser une trop grande quantité de produit nettoyant.
 - Ne pas utiliser de produits abrasifs, solvants ou autres produits chimiques corrosifs susceptibles de rayer la lentille.
- 2 Essuyer délicatement la lentille à l'aide du chiffon de nettoyage.
- 3 Si le projecteur n'est pas utilisé immédiatement, remettre le capuchon de l'objectif en place.

Remplacement de l'ampoule de projection

Le compteur horaire de l'ampoule, situé sur le menu Configuration, donne le nombre d'heures d'utilisation de l'ampoule. Après 1900 heures d'utilisation, le message « Change Lamp » (Changer la lampe) apparaît momentanément sur l'écran quand le projecteur est mis sous tension. La remplacer quand la luminosité devient insuffisante. Les modules de projection peuvent être commandés auprès de tout revendeur InFocus. Les modules de projection peuvent être commandés auprès de tout revendeur InFocus. Pour plus de renseignements, voir « Accessoires » à la page 48 de l'annexe.

Pour remplacer l'ampoule de projection :

- 1 Éteindre le projecteur en débranchant le cordon d'alimentation.



AVERTISSEMENT : Laisser le projecteur refroidir pendant au moins 30 minutes avant d'ouvrir le couvercle du module de l'ampoule. Le compartiment de l'ampoule peut être très chaud. Faire preuve d'une extrême prudence.



AVERTISSEMENT : Faites très attention en sortant le module car l'ampoule peut se briser en très petits fragments de verre (ce qui arrive rarement). Bien que le module de l'ampoule soit conçu pour retenir ces fragments, prendre toutes les précautions nécessaires à la sortie du module.



ATTENTION : Ne jamais faire fonctionner le projecteur avec le couvercle de l'ampoule ouvert ou démonté. Ceci perturbe la circulation d'air et peut provoquer un échauffement excessif de l'appareil.

- 2 Attendre 30 minutes pour permettre au projecteur de bien refroidir.
- 3 Insérer un petit tournevis et retirez les sept vis situées à l'arrière du projecteur.

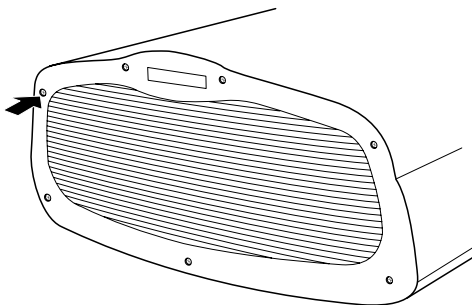

FIGURE 24

Démontage du couvercle du module de l'ampoule

- 4 Desserrer les 3 vis non amovibles situées sur l'extérieur du module.

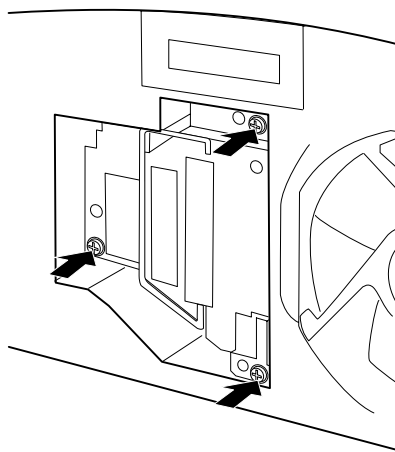

FIGURE 25

Desserrer les 3 vis non amovibles du module de l'ampoule



- 5 Soulevez et saisissez la poignée métallique et tirez le module pour le sortir (Figure 26). La mise au rebut doit respecter l'environnement.

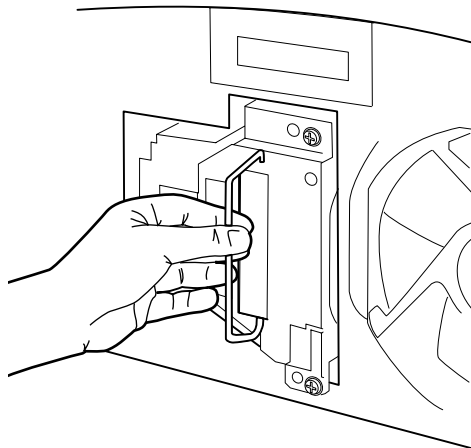

FIGURE 26

Retrait du module de projection

.....
AVERTISSEMENT : Ne pas laisser tomber le module ni toucher le verre de l'ampoule !

- 6 Mettre le module de l'ampoule neuf en place en alignant correctement les connecteurs.
- 7 Pousser sans forcer le module jusqu'à ce qu'il soit de niveau avec le boîtier au fond du projecteur.
- 8 Serrer les 3 vis situées à l'extérieur du module.
- 9 Replacer le couvercle de l'ampoule. Remontez les sept vis.
- 10 Rebranché le cordon d'alimentation. Appuyez sur le bouton **power** pour remettre en marche le projecteur. Le compteur horaire de la lampe dans le menu Status (État) est automatiquement remis à zéro.

Remplacement des piles de la télécommande

La durée de vie des piles dépend de la fréquence et de la durée d'utilisation de la télécommande. Une réponse irrégulière aux commandes et une diminution de la distance de fonctionnement de la télécommande sont des signes de décharge des piles.

Les piles se remplacent de la manière suivante :

- 1 Tenir la télécommande face inférieure vers le haut.
- 2 Retirer le couvercle du logement des piles.
- 3 Retirer les piles déchargées et les mettre au rebut en respectant les réglementations en vigueur.
- 4 Mettre en place deux piles alcalines AA neuves. Veiller à les placer dans le bon sens.
- 5 Remettre le couvercle du logement des piles en place.

Utilisation du système antivol

Le projecteur est muni d'un connecteur de sécurité prévu pour le dispositif antivol (Figure 27). Voir la section Accessoires en option à la page 48. Pour une utilisation avec le projecteur, consulter les instructions figurant dans la documentation qui accompagne ce système de sécurité.

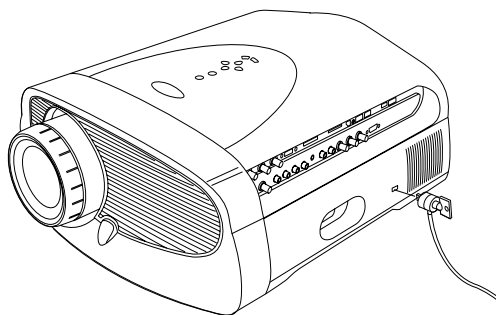

FIGURE 27

Mise en place du dispositif antivol

Solutions aux problèmes courants

Problème : Rien sur l'écran de projection

- S'assurer que le cordon d'alimentation est correctement branché sur une prise de courant secteur en état de marche. S'assurer également que le cordon d'alimentation est correctement branché sur le projecteur.
- Si le projecteur est branché sur une rallonge à boîtier multi-prise, s'assurer que l'interrupteur du boîtier est en position de marche.
- Vérifier que le capuchon de l'objectif a été retiré à l'avant du projecteur.
- Vérifier que le projecteur est allumé.
- Vérifier l'ampoule de projection pour s'assurer qu'elle est bien en place dans le module. Voir « Remplacement de l'ampoule de projection » à la page 39.
- S'assurer que les câbles de connexion ne présentent pas de broches tordues.

Problème : Texte ou couleur non projeté

- Il se peut qu'il soit nécessaire d'augmenter ou de diminuer la luminosité jusqu'à ce que le texte soit visible. Pour plus de renseignements, voir « Luminosité » à la page 26.

Problème : La résolution de l'écran n'est pas correcte

- S'assurer que la carte graphique de l'ordinateur est réglée sur une résolution ne dépassant pas 1280x1024 pixels.

Problème : L'image n'est pas centrée sur l'écran

- Repositionner l'image. Voir « Position horiz. » à la page 32 et « Position vert. » à la page 32.
- S'assurer que le projecteur fait un angle de 90 degrés par rapport à l'écran.

Problème : Seul l'écran de démarrage s'affiche

- Vérifier que les câbles sont branchés correctement. Se reporter aux instructions de branchement de la page 10 à la page 10.

- Vérifier la sélection de la source de signal d'entrée. Voir « Source (clavier) ou Comp et Vidéo (télécommande) » à la page 24.
- Il se peut qu'il soit nécessaire d'éteindre l'ensemble du matériel puis de le rallumer. Veiller à remettre les appareils sous tension dans l'ordre correct. Consultez la document de l'ordinateur pour déterminer l'ordre correct.
- S'assurer que le port vidéo externe du laptop est activé. Voir la section sur l'activation des ordinateurs portatifs et laptops, à la page 50 ou la documentation de l'ordinateur.
- S'assurer que la carte graphique de l'ordinateur est installée et configurée correctement.
- S'assurer que l'ordinateur a une carte vidéo compatible. Le projecteur n'est pas compatible avec CGA ou EGA.

Sous Windows 98 :

- 1 Ouvrir l'icône « Poste de travail », le dossier Panneau de configuration puis l'icône Affichage.
- 2 Cliquer sur l'onglet Paramètres.
- 3 Vérifier que la résolution du bureau est réglée à 1280x1024.

Problème : L'image est trop large ou trop étroite pour l'écran de projection

- Il se peut qu'il soit nécessaire de régler manuellement le centrage de piste afin de réduire ou d'agrandir l'image projetée.
- Modifier la résolution du moniteur si elle est supérieure à 1280x1024.

Problème : L'image n'est pas nette

- Mettre au point en faisant tourner l'objectif de projection.
- Vérifier que l'écran de projection est à une distance d'au moins 1,5 m du projecteur.
- Voir s'il est nécessaire de nettoyer l'objectif de projection.

Problème : L'image et les menus sont inversés latéralement (droite/ gauche)

- Il est probable que le projecteur est en mode de projection arrière. Revenir au mode de projection normal à partir du menu Tableau de commandes. L'image doit immédiatement revenir au mode d'affichage normal. Voir « Projection par transparence » à la page 34.

Problème : Le projecteur affiche des lignes verticales, des « bavures » ou des taches

- Régler la luminosité. Voir « Luminosité » à la page 26
- Voir s'il est nécessaire de nettoyer l'objectif de projection.

Problème : Aucun son

- Régler le volume.
- Vérifier les connexions audio/entrées.
- Régler la source audio.

Problème : L'image présente du « bruit » ou des rayures

Essayer les solutions suivantes dans l'ordre indiqué :

- 1 Désactiver l'économiseur d'écran installé sur l'ordinateur.
 - 2 Désactiver puis réactiver **Auto Image**. Voir « Image automatique » à la page 30.
 - 3 Régler la synchronisation et le centrage de piste manuellement de manière à trouver un réglage optimal. Voir « Synchronisation manuelle » à la page 31 et « Échantillons par ligne » à la page 31.
- Il se peut que le problème soit lié à la carte graphique de l'ordinateur. Si cela est possible, raccorder le projecteur à un autre ordinateur équipé d'une carte graphique différente.

Problème : Les couleurs projetées ne correspondent pas aux couleurs de l'ordinateur ou du lecteur vidéo

- Régler la luminosité, la teinte et/ou le contraste depuis le menu Affichage. De la même façon qu'il y a des différences d'affichage entre les divers moniteurs, il existe souvent des différences entre l'image de l'ordinateur et l'image projetée. Voir « Luminosité » à la page 26, « Teinte » à la page 26 et « Contraste » à la page 26.

Problème : L'ampoule de projection semble faiblir

- Après une longue durée d'utilisation, l'ampoule commence à perdre de sa luminosité. Remplacer l'ampoule conformément aux indications du paragraphe « Remplacement de l'ampoule de projection » à la page 39.

Problème : L'ampoule de projection s'éteint

- Il est possible qu'une légère surtension ait provoqué l'extinction de l'ampoule de projection. Éteindre le projecteur, attendre au moins 60 secondes puis le rallumer.
- Vérifier que les trous d'aération sont bien dégagés.

Consulter la section sur l'entretien/la réparation et l'assistance, sur notre site Web à <http://www.infocus.com/service>.

Avant d'appeler le distributeur ou le service technique InFocus pour assistance, avoir à disposition les renseignements suivants :

- le numéro de série du projecteur (situé sur l'étiquette inférieure)
- la résolution de l'ordinateur.

Appeler directement le service d'assistance technique InFocus au **1-800-799-9911**. Appeler de 6h00 à 18h00 HNP, du lundi au vendredi.

En Europe, appeler InFocus aux Pays-Bas au **(31) 35-6474010** de 8h00 à 18h00 (Heure d'Europe Centrale).

En Asie, appeler le **(65) 332-0659** de 9h30 à 17h30.

Ou encore, nous envoyer un message électronique à techsupport@infocus.com

L'adresse d'InFocus sur l'Internet est <http://www.infocus.com>