MANTENIMIENTO & SOLUCIÓN DE PROBLEMAS

Esta sección describe cómo:

- limpiar la lente
- reemplazar la lámpara de proyección
- reemplazar las baterías en el control remoto
- usar la función de candado
- solucionar problemas del proyector

Limpieza de la Lente

Siga los pasos a continuación para limpiar la lente de proyección.

- 1 Aplique un limpiador no abrasivo para lentes en un paño suave, seco y limpio.
 - No utilice una cantidad excesiva de limpiador.
 - Los limpiadores abrasivos, los solventes y otros tipos de productos químicos fuertes pueden rayar la lente.
- 2 Pase el paño suavemente por la lente.
- 3 Si no piensa usar el proyector inmediatamente, vuelva a colocar la tapa de la lente.

Reemplazo de la Lámpara de Proyección

El contador de horas de la lámpara situado en la barra de estado registra el número de horas que la lámpara ha estado encendida. Después de 1,900 horas de uso, el mensaje “Cambiar lámpara” aparecerá en la pantalla momentáneamente mientras se encuentre encendido el proyector. Observará que el rendimiento de la lámpara disminuirá a largo plazo. Cuando esto ocurra, reemplace la lámpara. Puede ordenar módulos de lámpara nuevos de su representante de InFocus. Consulte la sección “Accesorios opcionales” en la página 48 para obtener información al respecto.

Siga los pasos a continuación para reemplazar la lámpara de proyección:

- 1 Apague el proyector desenchufando el cable de corriente eléctrica.
- 2 Espere unos 30 minutos para que el proyector se enfríe por completo.



ADVERTENCIA: Para evitar quemaduras, deje que el proyector se enfríe durante un mínimo de 30 minutos antes de abrir la tapa del módulo de la lámpara. El interior de la lámpara puede estar muy caliente. Tenga cuidado extremo. Nunca intente quitar el módulo de la lámpara cuando la misma está en funcionamiento.



ADVERTENCIA: Tenga mucho cuidado cuando quite el módulo de la lámpara. Aunque es poco probable, el bulbo podría romperse, creando pequeños fragmentos de cristal. El módulo de la lámpara está diseñado para contener dichos fragmentos; sin embargo, nunca está de más tener precaución al quitarlo.



PRECAUCIÓN: Nunca ponga en funcionamiento el proyector sin la cubierta de la lámpara o con la cubierta abierta. Esto interrumpe el flujo de aire y causará el calentamiento del proyector.

- 3 Inserte un pequeño destornillador y retire los siete tornillos de la parte trasera del proyector.



FIGURA 24

Cómo retirar la puerta del módulo de la lámpara

- 4 Afloje los tres tornillos (que no se puede sacar completamente) en la parte exterior del módulo (Figura 25).

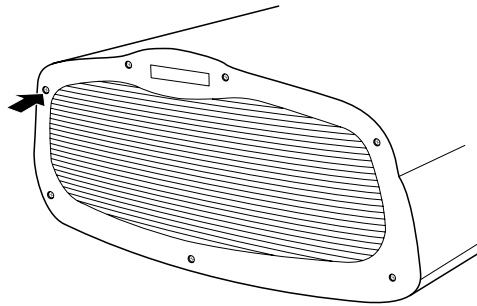

FIGURA 25

Cómo aflojar los tornillos



- 5 Levante y agarre el asa de metal; extraiga el módulo. (Figura 26). Deseche este producto de acuerdo con las normas medioambientales vigentes.

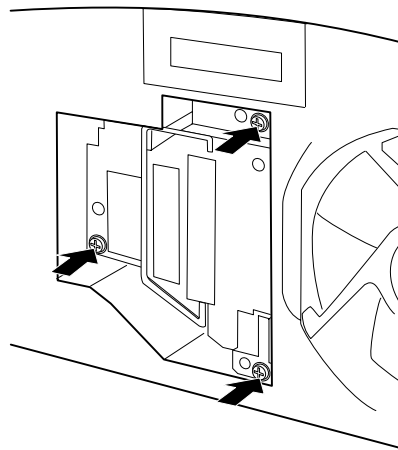
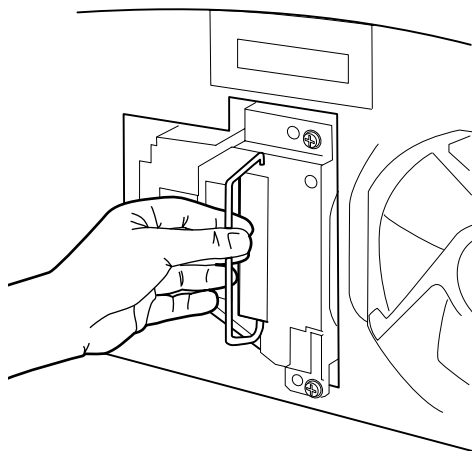

.....
ADVERTENCIA: No deje caer el módulo de la lámpara ni toque la lámpara. El vidrio podría romperse y lastimarlo.

FIGURA 26

Cómo retirar el módulo de la lámpara

- 6 Instale el nuevo módulo con la lámpara asegurándose de alinear correctamente los conectores.
- 7 Empuje el módulo hacia dentro suavemente hasta que esté a ras del maletín inferior del proyector.
- 8 Ajuste los tornillos del módulo.
- 9 Vuelva a colocar la puerta de la lámpara y instalar los siete tornillos.
- 10 Enchufe el cable de de alimentación. Presionando el botón de encendido para volver a encender el proyector. El contador de tiempo de la lámpara, situado en el menú Estado, es puesto en ceros automáticamente.

Reemplazo de las Baterías en el Control Remoto

La duración de las baterías depende de cuán a menudo y durante cuánto tiempo utilice el control remoto. Cuando la carga está baja, comenzará a notar respuestas erráticas y un reducido campo de alcance al usar el control remoto.

Siga los pasos a continuación para reemplazar las baterías:

- 1 Sostenga el control remoto hacia abajo sobre su mano.
- 2 Retire la tapa del compartimiento en la parte de atrás del control.
- 3 Saque las baterías usadas.
- 4 Instale dos pilas alcalinas AA nuevas, teniendo cuidado de colocarlas en la dirección correcta. Deseche este producto de acuerdo con las normas medioambientales vigentes.
- 5 Vuelva a colocar la tapa.

Uso del Candado

El proyector cuenta con un conector de seguridad que se utiliza con el sistema de seguridad (Figura 27). Consulte la información enviada con el sistema para obtener instrucciones acerca de cómo usar el sistema para asegurar el proyector.



FIGURA 27

Instalación del candado

Soluciones a Problemas Comunes

Problema: No aparece nada proyectado en la pantalla de proyección

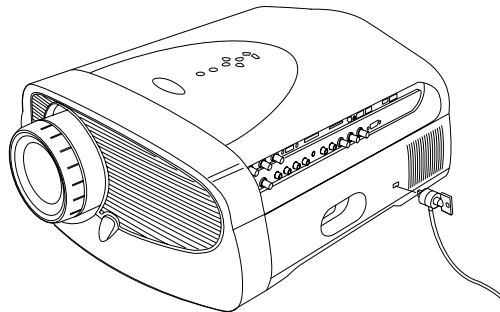
- Asegúrese de que el cable de alimentación esté correctamente enchufado a un tomacorrientes de CA en buen estado. Asegúrese de que el cable de alimentación esté correctamente conectado al proyector.
- Si el proyector está enchufado a una regleta de conexiones, asegúrese de que haya alimentación a dicha regleta.
- Asegúrese de haber retirado la tapa de la lente de proyección situada en la parte frontal del proyector.
- Asegúrese de que el proyector esté encendido.
- Asegúrese de que la lámpara de proyección esté firmemente conectada al módulo de la lámpara. Consulte la sección “Reemplazo de la Lámpara de Proyección” en la página 39.
- Asegúrese de que los cables no tengan conectores o agujas doblados. Verifique que el cable de alimentación tampoco tenga conectores doblados.

Problema: El color o el texto VGA no es proyectado

- Puede que tenga que aumentar o reducir el brillo hasta que aparezca el texto. Consulte la sección “Brillo” en la página 26 para obtener más información.
- Verifique que haya seleccionado la fuente de entrada correcta. Consulte la sección “Source (fuente)” en la página 24.

Problema: La resolución de la pantalla no es correcta

- Asegúrese de que la tarjeta gráfica de la computadora esté configurada a una resolución no superior a 1280x1024.

Problema: La imagen no está centrada en la pantalla

- Reajuste la posición de la imagen. Consulte a la sección “Posición Horiz.” en la página 32 y a la sección “Posición Vert.” en la página 32.
- Si usa un cable de extensión entre la computadora y el proyector, asegúrese de que esté aprobado por InFocus.

Problema: Sólo aparece la pantalla de inicio

- Verifique que los cables estén correctamente conectados. Consulte las páginas 9 a 10 para obtener instrucciones sobre los procedimientos de conexión.
- Verifique que la fuente de entrada correcta esté conectada. Consulte la sección "Source (fuente)" en la página 24.
- Puede que tenga que apagar todo el equipo y encenderlo de nuevo. Asegúrese de encender el equipo en este orden: proyector, monitor de la computadora, computadora. Es importante que siga este orden sobre todo con computadoras Macintosh.
- Asegúrese de que la tarjeta gráfica de su computadora esté correctamente instalada y configurada.

Si utiliza Windows 98:

1 Abra el icono "Mi PC" en la carpeta del Panel de control y después abra el icono Monitor.

2 Haga clic en la ficha Configuraciones.

3 Verifique que el área del Escritorio esté configurada a 1280x1024 o menos.

También compruebe lo siguiente:

- ¿Tiene su computadora una tarjeta gráfica compatible? El proyector no es compatible con CGA o EGA.
- ¿Está activada la tarjeta gráfica de su computadora? Esto es importante sobre todo para computadoras portátiles. Consulte la sección "Tabla de Activación para Computadoras Portátiles" en la página 50.

Problema: La imagen es demasiado ancha o estrecha para el tamaño de la pantalla

- Puede que tenga que ajustar manualmente el alineamiento para reducir o aumentar la imagen proyectada. Refiérase a la sección "Tracking Manual" en la página 32.
- Ajuste la resolución de su monitor si sobrepasa los 1280x1024 píxels.

Problema: La imagen está fuera de foco

- Gire la lámpara de proyección para enfocar la imagen.

-
- Asegúrese de que la pantalla de proyección esté situada por lo menos a 1,5 metros del proyector.
 - Compruebe si lámpara de proyección necesita limpieza.

Problema: La imagen y los menús están en orden revertido de izquierda a derecha

- Es probable que el modo de retroproyección esté activado. Cambie al modo de proyección delantera mediante el menú Panel de control. La imagen debería pasar de inmediato a proyección delantera. Consulte la sección “Retroproyección” en la pagina 34.

Problema: El proyector proyecta líneas verticales, distorsiones o manchas

- Ajuste el brillo. Consulte la sección “Brillo” en la pagina 26.
- Compruebe si la lámpara de proyección necesita limpieza.

Problema: La imagen aparece rasgada o rayada

Pruebe los siguientes pasos en el orden especificado.

- 1 Desactive el protector de pantalla de su computadora.
 - 2 Apague la Auto-imagen y vuelva a encenderla. Consulte la sección “Ajuste de tamaño automático” en la pagina 31.
 - 3 Ajuste manualmente la sincronización y el alineamiento para obtener la configuración óptima. Consulte la sección “Sinc. Manual” en la pagina 31 y la sección “Tracking Manual” en la pagina 32.
- Si utiliza un cable de extensión, asegúrese de que esté aprobado por InFocus.
 - El problema podría radicar en la tarjeta gráfica de su computadora. Si fuera posible, conecte una computadora distinta con una tarjeta gráfica diferente.

Problema: Los colores proyectados no coinciden con los colores de la computadora o del reproductor de video

- Ajuste el brillo, tono y/o el contraste desde el menú Pantalla. De la misma manera que existen diferencias entre las pantallas de monitores diferentes, con frecuencia suele haber diferencias entre la imagen de una computadora y su imagen proyectada. Consulte la sección “Brillo” en la pagina 26, “Tinte” en la pagina 26 y “Contraste” en la pagina 26.

Problema: La intensidad de la lámpara parece estar atenuándose

- La lámpara perderá su brillo cuando se haya utilizado durante mucho tiempo. Reemplácela como se describe en la sección “Reemplazo de la Lámpara de Proyección” en la pagina 39.

Puede encontrar la información más reciente con respecto a problemas, en la sección de Servicio y Apoyo en nuestro sitio en la Web en <http://www.infocus.com/service>.

Antes de llamar a su distribuidor o al Apoyo Técnico InFocus para ayuda, por favor tenga disponible la siguiente información:

- el número de serie del proyector (localizado en la parte inferior de la etiqueta)
- la resolución de su computadora

También puede ponerse en contacto con el equipo de asistencia técnica de InFocus llamando al número de teléfono **1-800-799-9911** en los EE.UU. solamente. Llame entre las 6:00 y las 18:00 horas (hora del Pacífico), de lunes a viernes.

En Europa, llame a las oficinas de InFocus en Holanda marcando el número **(31) 35-6474010** entre las 8:00 y las 18:00 horas.

En Asia, llame a las oficinas en Singapur, marcando el número **(65) 332-0659** entre las 9:30 y las 17:30 horas.

O, envíe un mensaje de correo electrónico a techsupport@infocus.com.